

**Клапан обратный одностворчатый поворотный муфтовый
Модель – Н84Х Ду 50-300 (60-324) мм (2- 12"), PN16, цвет - красный**



1. Общие сведения

1.1. Клапан обратный однодисковый поворотный фланцевый модели Н84Х для установок автоматического водяного и пенного пожаротушения.

Предназначен для предотвращения обратного оттока воды при падении давления в подводящем трубопроводе.

2. Технические характеристики и размеры

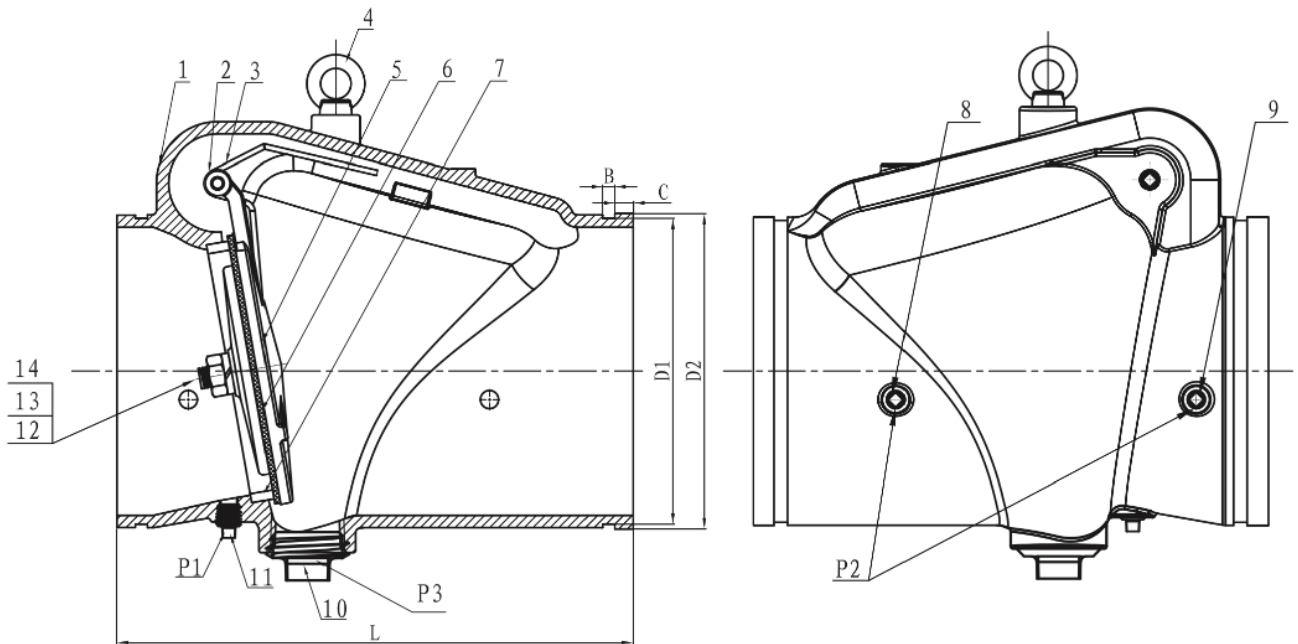

Габаритные размеры

Ду/ Дюймы	L*	D1 *	D2*	B*	C*	P1*	P3*	P2	Вес, не более, кг
50/ 2"	171	57,15	60,3	7,93	15,88	½	½	3/8	3,28
65/ 2 1/2"	184	69,09	76,1	7,93	15,88	½	½	3/8	3,58
80/ 3"	197	84,94	88,9	7,93	15,88	½	½	3/8	4,66
100/ 4"	210	110,08	114,3	9,53	15,88	½	½	3/8	7,26
125/ 5"	248	135,48	139,7	9,53	15,88	½	½	½	9,85
150/ 6"	324	160,9	165,1	9,53	15,88	½	½	½	16,15
200/ 8"	371	214,4	219,1	11,13	19,05	½	½	½	27,19
250/ 10"	457	268,28	273	12,7	19,05	½	½	½	51,99
300/ 12"	535	318,29	323,9	12,7	19,05	½	½	½	75,71

*Предельное отклонение габаритных размеров: ± 5 %.

Спецификация материалов		
№ п/п	Деталь	Материал
1	Корпус	Ковкий чугун
2	Штифт	Нержавеющая сталь SS 420
3	Пружина	Нержавеющая сталь SS 304
4	Болт пружины	Углеродистая сталь с оцинкованным покрытием
5	Диск	DN50-100 Нержавеющая сталь SS 304 DN150-300 Ковкий чугун
6	Уплотнительное кольцо	EPDM
7	Посадочное кольцо	ASTM B62 C83600
8	Заглушка	Ковкий чугун оцинкованный
9	Заглушка	Ковкий чугун оцинкованный
10	Заглушка	Ковкий чугун оцинкованный
11	Заглушка	Ковкий чугун оцинкованный
12	Болт	Нержавеющая сталь SS 304
13	Шайба	Нержавеющая сталь SS 304
14	Гайка	Нержавеющая сталь SS 304

2.1. Рабочая среда: вода, вода со смачивателем, пенообразователь в системах пожаротушения, вода в системах холодного и горячего водоснабжения.

2.2. Рабочая температура: от 0 до +80 °С.

2.3. Минимальное рабочее гидравлическое давление – 0 МПа. Максимальное рабочее гидравлическое давление: 1,6 МПа.

2.4. Класс герметичности: А

2.5. Вероятность безотказной работы в дежурном режиме не менее 0,99 за время работы не менее 2000 ч.

2.6 Назначенный срок службы, не менее: 10 лет.

3. Гарантийные обязательства

4.1. Гарантийный срок – 20 лет на протечь. На остальные неисправности - 24 месяца с момента передачи товара покупателю. Моментом передачи товара является дата оформления товаросопроводительных документов.

4.2. Гарантия распространяется на клапаны, установленные и используемые в соответствии с требованиями по монтажу, эксплуатации, техническому обслуживанию, транспортированию и хранению, описанными в паспорте.

4. Сведения о производителе и поставщике:

5.1. **Производитель:** Jinan Meide Casting Co., Ltd, Китай.

5.2. **Адрес предприятия-поставщика:** ООО "ФИРМА М1", г. Минск, ул. К.Либкнехта, д. 45, каб. 3, тел.: +375 17 388-12-14, e-mail: info@m1co.ru.